

Potencia neta SAE:
200 kW (268 HP)
Peso de trabajo:
37 800 kg (83 335 lbs.)
Profundidad de excavación:
7,34 m (24 ft 1 pul)

360x4



Link-Belt
EXCAVATORS

ESPECIALIZACIONES



Rendimiento, productividad y confiabilidad estándar

Las excavadoras Link-Belt Serie X4 están diseñadas para superar sus expectativas. Rediseñamos los carretes de control e incorporamos funciones de control de ciclos de carretes (SSC) en el sistema hidráulico para reducir la pérdida de presión y distribuir el aceite hidráulico más lentamente, con lo que mejoramos los ciclo hasta en un 4%. Obtenga más potencia y eficiencia de combustible con un innovador motor Tier 4 final que mejora el consumo de combustible hasta en un 3%, **sin necesidad de mantener o cambiar el filtro de partículas diésel (DPF)**. Acomódese en la cabina más espaciosa y cómoda de su clase, con más espacio para las piernas y un nuevo asiento con respaldo alto para mayor comodidad para largos tiempos de trabajos. El mantenimiento diario es muy sencillo, ya que ofrece acceso a nivel del suelo a todos los puntos de servicio que se abren fácilmente con la mano



Innovación y atención al detalle en todos los niveles



- Los tres modos de potencia (Prioridad de velocidad (SP), Trabajo pesado (H) y Potencia aplicada (A)) le permiten **elegir la mejor combinación de potencia, precisión y ahorro de combustible** para el trabajo que esté realizando.



- El motor EPA Tier 4 final ofrece un **consumo de combustible eficiente sin sacrificar la potencia**.



- **Sin DPF** del que preocuparse. La tasa de consumo de DEF (fluido de escape diésel) de 2 a 3 % en relación con el consumo de combustible, combinada con una de las mayores capacidades del depósito de DEF, le permite trabajar muchas horas entre un reabastecimiento y otro.



- El acceso a nivel del suelo a los puntos de servicio de rutina ayuda a **reducir el mantenimiento diario a solo unos minutos**.



- Cabina silenciosa y presurizada que ofrece **excelente visibilidad y asientos cómodos, los mejores de su clase**.



- Suficiente espacio en el suelo para **que entren botas de trabajo grandes**; con portavasos y amplios compartimentos para teléfonos móviles, refrigerios y otros objetos personales.



- Las luces de trabajo dobles de la cabina son estándar, o elija LED opcionales para una **mayor visibilidad**.

- Las palancas multifunción ergonómicas **se adaptan perfectamente a la mano**.



- Un monitor LCD de alta definición de 7 pul. **lo mantiene conectado a la máquina y al entorno de trabajo**.



- El sistema telemático RemoteCARE® **vigila el rendimiento y los intervalos de mantenimiento y ayuda a evitar los robos**.



- La pantalla de la cámara retrovisora y lateral es estándar para proporcionar una visión magnífica alrededor de la máquina.



- Las mejoras estructurales de la pluma y el brazo **reducen la tensión y proporcionan una mayor durabilidad**.

- El tren de rodaje resistente cuenta con **rodillos de oruga más grandes y espesor más grueso para una vida útil más prolongada**.

- El exclusivo diseño del marco lateral **reduce la acumulación de suciedad y es más fácil de limpiar**.

*Todas las mejoras e incrementos porcentuales se refieren a las excavadoras Link-Belt de la Serie X3E, a menos que se indique lo contrario.

**Rapidez y capacidad de
respuesta para afrontar
desafíos difíciles**



Una mayor potencia de excavación y una mayor capacidad de elevación son el resultado de nuestro innovador sistema Spool Stroke Control (SSC), que reduce la pérdida de presión y distribuye el aceite hidráulico con mayor suavidad. Los sensores de presión piloto detectan el tipo de trabajo que se está realizando (como excavar o nivelar) y, a continuación, transmiten esos datos a electroválvulas proporcionales que determinan rápidamente hacia dónde deben dirigirse las presiones hidráulicas óptimas para esa operación.

Dos bombas de pistones axiales de desplazamiento variable Kawasaki controladas electrónicamente y una bomba de engranajes Kawasaki garantizan que la potencia hidráulica se suministre precisamente cuando y donde se necesita. Al mismo tiempo, se reducen los caudales hidráulicos en las zonas no críticas del sistema.

El resultado es una mejor fuerza de arranque, más fuerza de elevación y una respuesta más rápida de la máquina. Excavará, girará y descargará más rápido que nunca. ¡Con ciclo hasta un 4% más rápidos y una mayor eficiencia en el consumo de combustible!

- Sistema hidráulico patentado
- Nueva válvula de control con puertos más grandes; una menor restricción significa un flujo hidráulico mejorado para un mayor rendimiento
- Bombas controladas electrónicamente para ciclo mejorados, respuesta más rápida y funcionamiento más eficiente de la máquina
- Mueva más tierra por litro de combustible





La serie X4 incorpora innovadores motores Isuzu Tier 4 final con certificación EPA que logran el equilibrio definitivo entre potencia, productividad y eficiencia en el consumo de combustible. Experimentará una mejora de la eficiencia en el consumo de combustible de hasta un 3%, sin tener que preocuparse por los costosos filtros de partículas diésel (DPF) que hay que mantener o cambiar. Tres modos de trabajo de potencia proveen potencia y control confiables para todas las aplicaciones de la máquina. Elija Prioridad de velocidad (modo SP) para realizar los trabajos con rapidez, Trabajo Pesado (modo H) para obtener la mejor combinación de potencia y ahorro de combustible o Potencia aplicada (modo A), con 13 ajustes diferentes de RPM para un control preciso de los trabajos de elevación de carga pesada, aplanamiento o nivelación.

- Certificación EPA Tier 4 final
- Sin DPF que mantener
- Hasta un 3% más de ahorro de combustible
- Intervalos de servicio de los filtros de combustible de 500 h
- 10 recargas del depósito de diésel por 1 recarga de fluido de escape diésel (DEF)
- Tasa de consumo de DEF de 2.5 %
- Sistema anticongelante DEF de dos etapas para protección en condiciones de funcionamiento duras
- 30 horas entre regeneraciones SCR solo tarda de 5 a 10 minutos en completarse
- VGT (turboalimentador de geometría variable)





Link-Belt



La serie X4 ofrece la cabina más avanzada y espaciosa de su clase. Cómodo asiento con respaldo alto de calidad automovilística con apoyacabezas que proporciona un apoyo lumbar superior. Con una superficie de asiento más larga y ancha, se reclina hasta un ángulo máximo de 155° para crear un entorno relajado durante las pausas. El asiento con suspensión mecánica es estándar con asiento con suspensión neumática disponible como opcional.

La disposición de la cabina también incluye apoyabrazos de diseño ergonómico que se mueven con la consola, manteniendo una distancia constante entre las palancas multifunción y los apoyabrazos independientemente de cómo se ajuste el asiento.

- Cabina presurizada, silenciosa
- Palancas multifunción con empuñadura e interruptores fáciles de sujetar
- Práctico silenciador de radio y limpiaparabrisas de un solo toque
- Opción de palancas multifunción proporcionales con control hidráulico auxiliar
- Portavasos y zonas de almacenamiento para teléfonos móviles y otros objetos pequeños
- Luces de cabina halógenas dobles estándar
- Pantalla de la cámara trasera a tiempo completo
- Cámaras laterales derecha e izquierda estándar
- Certificado ROPS y FOPS Nivel 1 (de fábrica). FOPS Nivel 2 (opcional disponible).
- ¡Las luces LED opcionales consumen menos energía y son 3 veces más brillantes!
- Cortinilla trasera retráctil opcional
- Parasol delantero opcional
- Comunicación de la Radio mejorada..





El monitor LCD de alta definición tiene una pantalla de 7 pul. a todo color similar a la resolución de los automóviles de lujo. Los controles son fáciles de leer y de usar. La cámara retrovisora se activa automáticamente cada vez que se arranca la máquina, y se han añadido pautas de visión para incrementar la seguridad.

- Pantalla con revestimiento antirreflejo
- Seguimiento de hasta 14 recordatorios de mantenimiento
- Mensajes de advertencia sobre el sistema y la máquina
- Supervisar la regeneración automática de SCR
- Se tiene selección y ajuste de acesorios: 5 preajustes para martillos; 5 preajustes para mandíbulas
- Controles de presión en la cabina
- Sistema antirrobo
- Ajuste automático de hora y calendario
- 24 idiomas disponibles



Trabaje rápido con fácil acceso a los puntos de servicio

El mantenimiento es inmediato, con acceso a nivel del suelo a todos los puntos de servicio rutinarios, incluidas las baterías, los filtros de combustible, el filtro de aceite del motor, el filtro de aire de dos elementos y el filtro de aire fresco de la cabina.

- Las pantallas del radiador son fáciles de quitar y limpiar desde el suelo. ¡Sin necesidad de usar herramientas!
- El condensador del aire acondicionado se inclina para facilitar la limpieza y el mantenimiento
- Fácil acceso al compartimento de la batería; 2 perillas giratorias manuales
- Interruptor de desconexión de la batería mejorado sin necesidad de llaves
- Cómodos puertos de muestreo a nivel del suelo en el compartimento de la bomba
- Más puntos de recopilación de datos
- Mecanismo de bloqueo automático de la puerta lateral
- Acceso rápido y sencillo para engrasar todos los puntos de giro de los complementos
- Reguladores de orugas con cilindro de engrase que facilitan el ajuste de la tensión de las orugas
- El nuevo diseño del bastidor lateral del tren de rodaje facilita la limpieza
- Los recordatorios en cabina realizan un seguimiento de 14 procedimientos de mantenimiento diferentes



Telemática sin cuota de suscripción

RemoteCARE® le permite supervisar y controlar a distancia la ubicación de la máquina, su rendimiento operativo, su estado de funcionamiento y sus necesidades de mantenimiento periódico, ahora sin costo alguno para usted. Controla y registra los intervalos de servicio de sus máquinas, tanto los de rutina como los más importantes, otorgándole más flexibilidad y control al programar los procedimientos de mantenimiento. También le permite ser más proactivo en caso de que surjan posibles estados de falla; cada vez que se detecta un código de diagnóstico de falla (DTC), aparece un mensaje de advertencia en la pantalla de la máquina y se envía automáticamente un mensaje de alerta a su correo electrónico. RemoteCARE también ayuda en la prevención de robos, ya que ofrece vigilancia 24 horas al día, 7 días a la semana, y funciones de geolimité.

La suscripción GRATUITA incluye:

- ✓ Vigilancia y seguridad remotas 24 horas al día, 7 días a la semana
- ✓ Ubicación de la máquina
- ✓ Geolimité y rango de horario
- ✓ Consumo real de combustible
- ✓ Niveles de combustible
- ✓ Indicaciones del horómetro
- ✓ Temperatura del agua del radiador
- ✓ Tiempo de trabajo o de inactividad de la máquina
- ✓ Horas de trabajo de los accesorios
- ✓ Modos de trabajo
- ✓ Recordatorios de mantenimiento
- ✓ Advertencias de mantenimiento



RemoteCARE® App

Gestione sus equipos Link-Belt con esta sencilla herramienta de gestión telemática con tecnología GPS. La aplicación RemoteCARE proporciona una utilización puntual y fiable de la máquina, además de ayudar con las notificaciones DTC. Con RemoteCARE podrá supervisar y realizar un seguimiento a distancia de la ubicación, el rendimiento operativo y el estado de funcionamiento de la máquina. Póngase en contacto con su distribuidor local de Link-Belt si tiene alguna pregunta.

La aplicación incluye.

- Ubicación de la máquina
- Consumo de combustible
- Informe de utilización
- Rendimiento de combustible
- Instantáneas analíticas
- Ralentí
- Historial de notificaciones DTC
- Lista de favoritos

Descargue la aplicación para Apple o Android en lbxco.com/apps para teléfonos y tablets.







Fabricadas para resistirlo todo

Las máquinas X4 son más robustas y duraderas, con sólidas mejoras en las estructuras de la pluma y el brazo, en el bastidor inferior y en los componentes de desplazamiento.



Pluma y brazo

- Las formas mejoradas de los salientes reducen la tensión en el pasador de la pluma y el brazo
- Punta de la pluma forjada para mayor confiabilidad



Rotección inferior

- Carcasa del motor de desplazamiento más gruesa: aumento del 28 %
- Resorte tensor con 14 % más de recorrido
- Hombro y cubo de la polea tensora 50 % más largos
- El exclusivo diseño del marco lateral reduce la acumulación de suciedad y es más fácil de limpiar.



Atención al cliente con solo una llamada

Una red de distribuidores de excavadoras Link-Belt en toda America Latina lo está esperando para atenderlo. Obtendrá un servicio rápido y confiable, con acceso a las piezas las 24 horas, todos los días de la semana.

Excepcional cobertura de garantía

- Garantía total de la máquina durante 1 año sin límite de horas
- 2 años o 3000 horas (lo que ocurra primero) para el motor Isuzu que cumpla el Nivel III o Nivel IV
- 2 años o 2000 horas (lo que ocurra primero) para componentes eléctricos de Motor Isuzu

Consulte a su distribuidor para obtener todos los detalles.



Especificaciones



Motor

Motor turbodiesel Isuzu AQ-6HK1X Tier 4 final con control electrónico (ECM) e inyección de combustible de alta presión, 6 cilindros, refrigerado por agua, recirculación de gases de escape (EGR), interenfriador, turboalimentador de geometría variable (VGT), catalizador de oxidación diésel (DOC) y sistema de reducción catalítica selectiva (SCR) con módulo de control de dosificación y conductos y depósito de DEF calefaccionados. Bomba de combustible y cebado electrónicos, enfriador de combustible, arranque en ralentí automático, calentamiento automático, protección del motor EPF, filtración de combustible de doble etapa, filtro de aceite remoto, puerto de muestreo de aceite del motor, filtro de aire de doble elemento.

Potencia neta SAE J 1349	200 kW (268 hp) @ 1.900 rpm
Cilindrada	7,8 L (475 cu in)
Par motor máxim	988 Nm (729 lbf-ft) @ 1.500 rpm
Motor de arranque	24V-5,0kW
Alternador	50 amp
Batería	(2) 12-volt 128 amp por hora



Cabina y controles

Certificado ROPS y FOPS Nivel 1 con control de climatizador automático A/A y calefacción con desempañador, monitor en color LCD Hi-Definition de 7 pul. con visualización de cámara retrovisora a tiempo completo, indicador de eficiencia de combustible, palancas multifunción de bajo esfuerzo precableadas para hidráulica auxiliar, luces de cabina dobles, ventanas de cristal de seguridad, suspensión de cabina con cuatro soportes amortiguadores con fluido, asiento reclinable con suspensión mecánica SCM, consolas de control de inclinación de 4 posiciones deslizante, sistema de sonido AM/FM con USB y toma de entrada auxiliar MP3, reloj digital, luz de cúpula, cinturón de seguridad, percha, portavasos, compartimentos de almacenamiento, alfombrilla, reposapiés, cenicero, encendedor de 24 V, toma de 12 V, alarma de viaje, pasamanos, espejos, filtro de cabina de entrada lateral, kit de piezas de repuesto.

Tres modos de trabajo seleccionables, sistema telemático RemoteCARE con GPS, sistema de protección antirrobo con contraseña, sistema de autodiagnóstico incorporado con memoria y recordatorios de intervalo de mantenimiento, sistema de ralentí automático, desacelerador de un solo toque, apagado automático con motor en ralentí, incremento automático de potencia, arranque seguro en punto muerto, bloqueo de controles de compuerta.



Sistema hidráulico

Sistema de centro abierto, dos bombas de pistón axial de desplazamiento variable controladas electrónicamente y una bomba de engranajes para los controles piloto, válvula de control principal con una sección de 4 carretes y una sección de 5 carretes con carrete auxiliar: apilable, sistema de control auxiliar, enfriador de aceite, incremento automático de potencia, válvulas de retención, filtro de retorno de 6 micrones, cortafuego, puerto de muestra de aceite hidráulico.

Bombas hidráulicas

Potencia de la bomba	2 x 300 L/min (79.3 gpm)
Caudal máximo de bomba piloto	28.5 L/min (7.5 gpm)

Configuración de la válvula de alivio

Pluma/brazo/cucharón	34.3 MPa (4,970 psi)
Incremento de potencia	37.3 MPa (5,410 psi)
Circuito de giro	30.4 MPa (4,410 psi)
Circuito de propulsión	34.3 MPa (4,970 psi)

Cilindros hidráulicos

	Cantidad de cilindros - diámetro por carrera
Pluma	2 - 145 mm x 1,495 mm (5.7" x 58.9")
Brazo	1 - 170 mm x 1,748 mm (6.7" x 68.8")
Cucharón	1 - 150 mm x 1,210 mm (5.9" x 47.6")



Giro

Reductores planetarios impulsados por un motor de pistones axiales, corona dentada interna con cavidad de grasa para piñón de giro, cojinete de giro consistente en un cojinete de bolas tipo cizalla de una sola hilera, freno mecánico de giro de discos, giro de potencia automática.

Velocidad de giro	9,7 rpm
Columpio de cola	3.55 m (11' 8")
Par de torsión de giro	112 kNm (82.600 lbf-ft)

Tren de rodaje

Bastidor en forma de X con tren de rodaje largo y línea central de 4.98 m (16' 4") por ancho de vía de 2.60 m (8' 6"), cadena de oruga sellada y reforzada con guía de oruga, rodillos y ruedas tensoras sellados, propulsión hidrostática independiente de dos velocidades con propulsión final planetario compacto, frenos de discos, orugas con tensión regulable, protección inferior de bastidor.

Rodillos superiores	2 per Side
Rodillos inferiores	8 per Side
Eslabón de cadena de la oruga	216 mm (8.5")
Zapatas	48 per Side
Ancho de zapatas	600 mm (23.6")
Presión contra el suelo	0,071 MPa (10,30 psi)



Sistema de desplazamiento

Propulsión hidrostática independiente de dos velocidades con motores de pistones axiales, eje de salida impulsado por motor hidráulico acoplado a un reductor planetario y rueda dentada de oruga, todos los componentes hidráulicos montados entre los límites del ancho del bastidor lateral, reducción de marcha automática para obtener un par elevado que permita sortear obstáculos, freno de estacionamiento aplicado por resorte, liberado hidráulicamente e incorporado en cada motor, motores de propulsión equipados con válvula de contrabalance para impedir el exceso de velocidad en una superficie inclinada, pedal único para propulsión en línea recta.

Velocidades de propulsión	3,4 - 5,7 km/h (2,1 - 3,5 mph)
Fuerza de arrastre en la barra de tiro	263 kN (58.225 lbf)
Pendiente	70% (35°)



Accesorio

Pluma	6,45 m (21' 2")
-------------	-----------------

Brazos disponibles

Brazos disponibles	Fuerza de excavación
• 3,25 m (10' 8")	164 kN (36 869 lbf)
con incremento automático de potencia	178 kN (40 016 lbf)
• 2,21 m (7' 3")	227 kN (51 032 lbf)
con incremento automático de potencia	246 kN (55 303 lbf)
• 2,63 m (8' 8")	195 kN (43 838 lbf)
con incremento automático de potencia	211 kN (47 435 lbf)
• 4,04 m (13' 3")	140 kN (31 473 lbf)
con incremento automático de potencia	153 kN (34 396 lbf)
• Bucket Digging Force	230 kN (51 706 lbf)
con incremento automático de potencia	250 kN (56 202 lbf)



Capacidad del lubricante y refrigerante

Tanque de combustible	580,0 litros (153 galones)
Sistema hidráulico	350,0 litros (92 galones)
Depósito hidráulico	175,0 litros (46 galones)
Propulsión final (por lado)	9,5 litros (2,5 galones)
Transmisión de giro	5,0 litros (1,3 galones)
Aceite del motor	48,0 litros (12,7 galones)
Depósito de DEF	152,0 litros (40 galones)
Sistema de refrigeración	38,0 litros (10,0 galones)



Peso de trabajo

Peso de trabajo con zapatas de 600 mm (23.6"), pluma de 6,45 m (21' 2"), brazo de 2,63 m (8' 8"), cucharón de 1860 kg (4100 lb.), contrapeso de 7400 kg (16 300 lb.)	37 800 kg (83 335 lbs.)
--	-------------------------

Alcance de trabajo y dimensiones de transporte

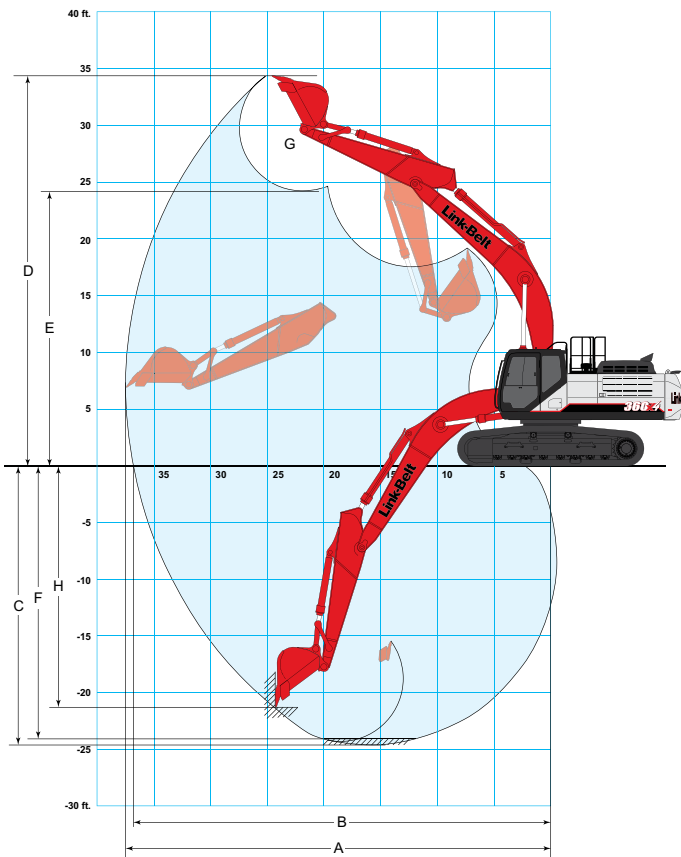

Máquina equipada con pluma de 6,45 m (21' 2")	Brazo 3,25 m (10' 8")	Brazo 2,21 m (7' 3")	Brazo 2,63 m (8' 8")	Brazo 4,04 m (13' 3")
A. Alcance máximo	11,17 m (36' 8")	10,19 m (33' 5")	10,65 m (34' 11")	11,90 m (39' 0")
B. Alcance máximo a nivel del suelo	10,98 m (36' 0")	9,80 m (32' 9")	10,45 m (34' 3")	11,71 m (38' 5")
C. Profundidad de excavación máxima	7,34 m (24' 1")	6,31 m (20' 8")	6,72 m (22' 1")	8,14 m (26' 9")
D. Altura de excavación máxima	10,38 m (34' 1")	9,84 m (32' 3")	10,28 m (33' 9")	10,65 m (34' 11")
E. Altura de descarga máxima	7,24 m (23' 9")	6,72 m (22' 0")	7,11 m (23' 4")	7,53 m (24' 8")
F. Profundidad de excavación 8' (2,44 m) fondo nivelado	7,19 m (23' 7")	6,10 m (20' 0")	6,54 m (21' 6")	8,01 m (26' 3")
G. Giro del cucharón	173°	173°	173°	173°
H. Profundidad de pared vertical máxima	6,34 m (20' 10")	6,10 m (20' 0")	5,98 m (19' 7")	7,01 m (23' 0")

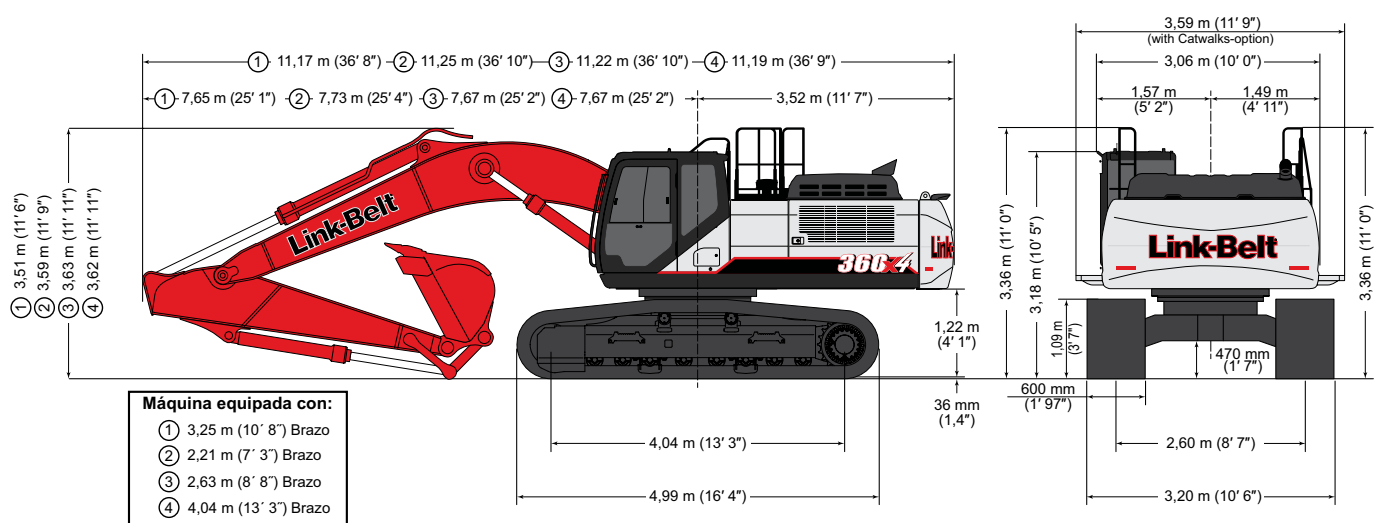

Capacidades de elevación

Radio de carga																		
Brazo de 3,25 m (10' 8") con pluma de 6,45 m (21' 2") y cucharón de 1,93 m ³ (1 828 kg) con incremento de potencia aplicado																		
Adelante	Lado	5' 0" (1,5 m)		10' 0" (3,0 m)		15' 0" (4,5 m)		20' 0" (6,0 m)		25' 0" (7,5 m)		30' 0" (9,0 m)		35' 0" (10,5 m)		Cap. a alcance máx		
		Adelante	Lado	Adelante	Lado	Adelante	Lado	Adelante	Lado	Adelante	Lado	Adelante	Lado	Adelante	Lado	Adelante	Lado	
+30' 0"	lbs																8 050*	8 050*
(9,0 m)	kg																3 650*	3 650*
+25' 0"	lbs									13 950*	13 950*	10 650*	10 650*				7 400*	7 400*
(7,5 m)	kg									6 325*	6 325*	4 830*	4 830*				3 355*	3 355*
+20' 0"	lbs									14 750*	14 750*	13 100*	10 600				7 150*	7 150*
(6,0 m)	kg									6 690*	6 690*	5 940*	4 805				3 240*	3 240*
+15' 0"	lbs							19 200*	19 200*	16 150*	14 600	14 500*	10 250	7 550*	7 200		7 200*	7 150
(4,5 m)	kg							8 705*	8 705*	7 325*	6 620	6 575*	4 645	3 420*	3 265		3 265*	3 240
+10' 0"	lbs					30 900*	30 900*	23 100*	20 250	18 350*	13 750	15 500*	9 750	10 800*	7 050		7 450*	6 700
(3,0 m)	kg					14 015*	14 015*	10 475*	9 185	8 320*	6 235	7 030*	4 420	4 895*	3 195		3 375*	3 035
+5' 0"	lbs					36 650*	29 750	26 250*	18 850	20 200*	13 000	15 800	9 300	11 050*	6 800		7 950*	6 550
(1,5 m)	kg					16 620*	13 490	11 905*	8 550	9 160*	5 895	7 165	4 215	5 010*	3 080		3 605*	2 970
Ground	lbs			20 800*	20 800*	39 100*	28 100	27 950*	17 850	20 900	12 350	15 400	8 950				8 800*	6 800
Line	kg			9 430*	9 430*	17 735*	12 745	12 675*	8 095	9 480	5 600	6 985	4 055				3 990*	3 080
-5' 0"	lbs	20 550*	20 550*	29 500*	29 500*	39 100*	27 700	28 050*	17 300	20 550	12 000	15 250	8 800				10 200*	7 500
(1,5 m)	kg	9 320*	9 320*	13 380*	13 380*	17 735*	12 560	12 720*	7 845	9 320	5 440	6 915	3 990				4 625*	3 400
-10' 0"	lbs	30 300*	30 300*	40 800*	40 800*	37 100*	28 000	27 050*	17 450	20 450	12 100	14 600*	9 000				12 550*	8 850
(3,0 m)	kg	13 740*	13 740*	18 505*	18 505*	16 825*	12 700	12 265*	7 915	9 275	5 485	6 620*	4 080				5 690*	4 010
-15' 0"	lbs	41 300*	41 300*	45 850*	45 850*	32 400*	28 600	23 750*	18 000	16 850*	12 750						13 900*	11 450
(4,5 m)	kg	18 730*	18 730*	20 795*	20 795*	14 695*	12 970	10 770*	8 160	7 640*	5 780						6 300*	5 190
-20' 0"	lbs			32 100*	32 100*	23 200*	23 200*	15 300*	15 300*								13 300*	13 300*
(6,0 m)	kg			14 560*	14 560*	10 520*	10 520*	6 935*	6 935*								6 030*	6 030*

Radio de carga																		
Brazo de 2,21 m (7' 3") con pluma de 6,45 m (21' 2") y cucharón de 1,93 m ³ (1 828 kg) con incremento de potencia aplicado																		
Adelante	Lado	5' 0" (1,5 m)		10' 0" (3,0 m)		15' 0" (4,5 m)		20' 0" (6,0 m)		25' 0" (7,5 m)		30' 0" (9,0 m)		35' 0" (10,5 m)		Cap. a alcance máx		
		Adelante	Lado	Adelante	Lado	Adelante	Lado	Adelante	Lado	Adelante	Lado	Adelante	Lado	Adelante	Lado	Adelante	Lado	
+30' 0"	lbs																	
(9,0 m)	kg																	
+25' 0"	lbs									15 800*	15 100						13 800*	12 850
(7,5 m)	kg									7 165*	6 845						6 255*	5 825
+20' 0"	lbs								19 000*	19 000*	17 400*	14 750					13 550*	10 250
(6,0 m)	kg								8 615*	8 615*	7 890*	6 690					6 145*	4 645
+15' 0"	lbs					27 750*	27 750*	22 150*	20 800	18 250*	14 100	15 850*	9 950				13 700*	8 850
(4,5 m)	kg					12 585*	12 585*	10 045*	9 430	8 275*	6 395	7 185*	4 510				6 210*	4 010
+10' 0"	lbs					33 650*	30 650	25 550*	19 450	19 950*	13 400	16 050	9 600				14 050	8 250
(3,0 m)	kg					15 260*	13 900	11 585*	8 820	9 045*	6 075	7 280	4 350				6 370	3 740
+5' 0"	lbs					38 100*	28 300	27 800*	18 300	21 150	12 750	15 700	9 250				13 950	8 100
(1,5 m)	kg					17 280*	12 835	12 605*	8 300	9 590	5 780	7 120	4 195				6 325	3 670
Ground	lbs					39 300*	27 550	28 300*	17 550	20 850	12 300	15 500	9 050				14 600	8 500
Line	kg					17 825*	12 495	12 835*	7 960	9 455	5 575	7 030	4 105				6 620	3 855
-5' 0"	lbs			35 150*	35 150*	37 750*	28 100	27 800*	17 500	20 700	12 200						16 150*	9 550
(1,5 m)	kg			15 940*	15 940*	17 120*	12 745	12 605*	7 935	9 385	5 530						7 325*	4 330
-10' 0"	lbs			45 850*	45 850*	33 950*	28 650	25 400*	17 900	18 450*	12 750						15 950*	11 700
(3,0 m)	kg			20 795*	20 795*	15 395*	12 995	11 520*	8 115	8 365*	5 780						7 230*	5 305
-15' 0"	lbs			35 250*	35 250*	26 800*	26 800*	19 200*	18 250								15 050*	15 050*
(4,5 m)	kg			15 985*	15 985*	12 155*	12 155*	8 705*	8 275								6 825*	6 825*
-20' 0"	lbs																	
(6,0 m)	kg																	

Notas: Capacidades de levante de la excavadora

- No se deben exceder las capacidades de levante dadas. El peso de todos los accesorios de levante se debe restar de las capacidades de levante dadas más arriba.
- Las capacidades de levante se basan en una máquina parada sobre una superficie de apoyo firme y uniforme. El usuario deberá tomar en cuenta condiciones tales como suelos blandos o desnivelados.
- Las capacidades de elevación indicadas no exceden el 75 % de las cargas mínimas de vuelo ni el 87 % de la capacidad del sistema hidráulico. Las capacidades marcadas con un asterisco (*) están limitadas por la capacidad del sistema hidráulico.
- La posición menos estable es sobre el costado.
- Antes de usar la máquina, el operador debe estar totalmente familiarizado con el Manual del operador y la Guía de uso seguro suministrados por LBX.
- Las capacidades corresponden únicamente a la máquina según fue fabricada originalmente y según es equipada normalmente por LBX Company, LLC.
- Las capacidades de elevación se basan en la norma ISO 10567, "Earthmoving Machinery - Hydraulic Excavators - Lift Capacity" (Maquinaria para movimiento de tierra - Excavadoras hidráulicas - Capacidad de elevación).

Capacidades de elevación

Radio de carga																	
Brazo de 2,63 m (8' 8") con pluma de 6,45 m (21' 2") y cucharón de 1,93 m ³ (1 828 kg) con incremento de potencia aplicado																	
Adelante	Lado	5' 0" (1,5 m)		10' 0" (3,0 m)		15' 0" (4,5 m)		20' 0" (6,0 m)		25' 0" (7,5 m)		30' 0" (9,0 m)		35' 0" (10,5 m)		Cap. a alcance máx	
		Adelante	Lado	Adelante	Lado	Adelante	Lado	Adelante	Lado	Adelante	Lado	Adelante	Lado	Adelante	Lado	Adelante	Lado
+30' 0"	lbs																
(9,0 m)	kg																
+25' 0"	lbs									15 000*	15 000*					11 250*	11 050
(7,5 m)	kg									6 800*	6 800*					5 100*	5 010
+20' 0"	lbs									16 200*	14 900	14 350*	10 300			10 850*	8 950
(6,0 m)	kg									7 345*	6 755	6 505*	4 670			4 920*	4 055
+15' 0"	lbs								20 850*	20 650	17 300*	14 200	15 400*	10 000		10 800*	7 850
(4,5 m)	kg								9 455*	9 365	7 845*	6 440	6 985*	4 535		4 895*	3 560
+10' 0"	lbs					31 800*	31 300	24 500*	19 700	19 250*	13 400	15 950	9 550			11 050*	7 350
(3,0 m)	kg					14 420*	14 195	11 110*	8 935	8 730*	6 075	7 230	4 330			5 010*	3 330
+5' 0"	lbs					36 700*	28 650	27 150*	18 400	20 750*	12 750	15 650	9 200			11 650*	7 250
(1,5 m)	kg					16 645*	12 995	12 315*	8 345	9 410*	5 780	7 095	4 170			5 280*	3 285
Ground	lbs					39 000*	27 500	28 150*	17 550	20 750	12 200	15 350	8 900			12 750*	7 550
Line	kg					17 690*	12 470	12 765*	7 960	9 410	5 530	6 960	4 035			5 780*	3 420
-5' 0"	lbs			29 800*	29 800*	38 300*	27 750	27 850*	17 300	20 550	12 000	15 350	8 900			14 550*	8 450
(1,5 m)	kg			13 515*	13 515*	17 370*	12 585	12 630*	7 845	9 320	5 440	6 960	4 035			6 595*	3 830
-10' 0"	lbs	33 600*	33 600*	44 500*	44 500*	35 250*	28 200	26 100*	17 550	19 450*	12 300					14 550*	10 150
(3,0 m)	kg	15 240*	15 240*	20 180*	20 180*	15 985*	12 790	11 835*	7 960	8 820*	5 575					6 595*	4 600
-15' 0"	lbs			39 700*	39 700*	29 200*	28 400	21 350*	18 100							13 650*	13 600
(4,5 m)	kg			18 005*	18 005*	13 240*	12 880	9 680*	8 210							6 190*	6 165
-20' 0"	lbs																
(6,0 m)	kg																

Radio de carga																			
Brazo de 4,04 m (13' 3") con pluma de 6,45 m (21' 2") y cucharón de 1,93 m ³ (1 828 kg) con incremento de potencia aplicado																			
Adelante	Lado	0' 0" (0 m)		5' 0" (1,5 m)		10' 0" (3,0 m)		15' 0" (4,5 m)		20' 0" (6,0 m)		25' 0" (7,5 m)		30' 0" (9,0 m)		35' 0" (10,5 m)		Cap. a alcance máx	
		Adelante	Lado	Adelante	Lado	Adelante	Lado	Adelante	Lado	Adelante	Lado	Adelante	Lado	Adelante	Lado	Adelante	Lado	Adelante	Lado
+30' 0"	lbs													6 400*	6 400*			5 450*	5 450*
(9,0 m)	kg													2 900*	2 900*			2 470*	2 470*
+25' 0"	lbs													10 250*	10 250*			5 000*	5 000*
(7,5 m)	kg													4 645*	4 645*			2 265*	2 265*
+20' 0"	lbs													11 500*	10 850	7 650*	7 550	4 850*	4 850*
(6,0 m)	kg													5 215*	4 920	3 465*	3 420	2 195*	2 195*
+15' 0"	lbs										14 200*	14 200*	13 100*	10 400	10 350*	7 350	4 900*	4 900*	
(4,5 m)	kg										6 440*	6 440*	5 940*	4 715	4 690*	3 330	2 220*	2 220*	
+10' 0"	lbs							28 050*	28 050*	20 700*	20 350*	16 750*	14 000	14 200*	9 900	12 200	7 050	5 100*	5 100*
(3,0 m)	kg							12 720*	12 720*	9 385*	9 230*	7 595*	6 350	6 440*	4 490	5 530	3 195	2 310*	2 310*
+5' 0"	lbs					26 300*	26 300*	34 900*	30 750	24 450*	19 250	18 950*	13 100	15 550*	9 350	11 950	6 750	5 500*	5 500*
(1,5 m)	kg					11 925*	11 925*	15 830*	13 945	11 090*	8 730	8 595*	5 940	7 050*	4 240	5 420	3 060	2 490*	2 490*
Ground	lbs			9 450*	9 450*	23 050*	23 050*	38 450*	28 450	26 900*	17 950	20 500*	12 350	15 350	8 850	11 650	6 500	6 150*	5 750
Line	kg			4 285*	4 285*	10 455*	10 455*	17 440*	12 900	12 200*	8 140	9 295*	5 600	6 960	4 010	5 280	2 945	2 785*	2 605
-5' 0"	lbs	13 550*	13 550*	18 550*	18 550*	28 300*	28 300*	39 000*	27 350	27 750*	17 150	20 400	11 850	15 000	8 550	9 500*	6 400	7 150*	6 250
(1,5 m)	kg	6 145*	6 145*	8 410*	8 410*	12 835*	12 835*	17 690*	12 405	12 585*	7 775	9 250	5 375	6 800	3 875	4 305*	2 900	3 240*	2 830
-10' 0"	lbs	20 850*	20 850*	26 200*	26 200*	36 550*	36 550*	38 050*	27 350	27 400*	17 000	20 250	11 700	15 000	8 550			8 800*	7 250
(3,0 m)	kg	9 455*	9 455*	11 880*	11 880*	16 575*	16 575*	17 255*	12 405	12 425*	7 710	9 185	5 305	6 800	3 875			3 990*	3 285
-15' 0"	lbs			35 700*	35 700*	48 550*	48 550*	34 950*	27 900	25 450*	17 350*	18 950*	12 050					11 800*	9 050
(4,5 m)	kg			16 190*	16 190*	22 020*	22 020*	15 850*	12 655	11 540*	7 865*	8 595*	5 465					5 350*	4 105
-20' 0"	lbs					40 750*	40 750*	28 450*	28 000	20 400*	17 800							12 850*	12 750
(6,0 m)	kg					18 480*	18 480*	12 900*	12 700	9 250*	8 070							5 825*	5 780

Notas: Capacidades de levante de la excavadora

- No se deben exceder las capacidades de levante dadas. El peso de todos los accesorios de levante se debe restar de las capacidades de levante dadas más arriba.
- Las capacidades de levante se basan en una máquina parada sobre una superficie de apoyo firme y uniforme. El usuario deberá tomar en cuenta condiciones tales como suelos blandos o desnivelados.
- Las capacidades de elevación indicadas no exceden el 75 % de las cargas mínimas de vuelo ni el 87 % de la capacidad del sistema hidráulico. Las capacidades marcadas con un asterisco (*) están limitadas por la capacidad del sistema hidráulico.
- La posición menos estable es sobre el costado.
- Antes de usar la máquina, el operador debe estar totalmente familiarizado con el Manual del operador y la Guía de uso seguro suministrados por LBX.
- Las capacidades corresponden únicamente a la máquina según fue fabricada originalmente y según es equipada normalmente por LBX Company, LLC.
- Las capacidades de elevación se basan en la norma ISO 10567, "Earthmoving Machinery - Hydraulic Excavators - Lift Capacity" (Maquinaria para movimiento de tierra - Excavadoras hidráulicas - Capacidad de elevación).

Equipos estándar y opcional

EQUIPO ESTÁNDAR

CABINA

- A/A y calefacción para control de temperatura
- Activación hidráulica de bloqueo de compuerta
- Alarma de propulsión con interruptor para cancelar
- Asiento con suspensión mecánica SCM
- Asiento reclinable
- Bloqueo de un toque para ventana delantera
- Bocina
- Cámara retrovisora y lateral
- Certificado FOPS Nivel 1
- Compartimiento pequeño
- Conector de entrada auxiliar para MP3
- Contador de viaje (digital)
- Desempeñador
- Dispositivo de protección contra robos
- Enchufe de 12 V
- Espejos retrovisores (2)
- Estructura certificada ROPS
- Filtro de cabina, externo
- Horómetro (digital)
- Idiomas seleccionables para monitor
- Interruptor de limpiaparabrisas en palanca multifunción derecha
- Interruptor de silenciamiento de radio
- Interruptores auxiliares en palanca de control control
- Limpia y lavaparabrisas
- Luz de la cabina (2)
- Luz interior de cabina
- Monitor LCD a color
- Montajes de cabina con certificación ISO
- Pasamanos de cabina
- Portavasos
- Recordatorios de intervalos de mantenimiento
- Reloj digital
- Revistero
- Salida y martillo de emergencia
- Sistema de asistencia RemoteCARE (GPS)
- Sistema de diagnóstico incorporado
- Sistema de sonido AM/FM
- Tapete
- Ventana derecha de una pieza
- Ventanas con vidrio de seguridad
- Ventilación para rostro

MOTOR

- Alternador de 50 A
- Apagado automático con motor en ralentí
- Arranque a ralentí

- Arranque en punto muerto
- Bujías de precalentamiento
- Bomba de recarga de combustible
- Carcasa del ventilador
- Catalizador de oxidación para diésel (DOC)
- Control de ralentí de un toque
- Drenaje de depósito de combustible
- Drenaje remoto de aceite del motor
- Enfriador de combustible
- Enfriador de EGR
- Filtro de aceite remoto
- Filtro de aire (elemento doble)
- Filtros de combustible remotos y dobles con separador de agua
- Función de protección del motor
- Historial de consumo de combustible
- Indicador de DEF en monitor
- Indicador de DEF externo
- Indicador de restricción del filtro de aire
- Indicador de restricción del filtro de combustible
- Indicador externo de nivel de combustible
- Interenfriador
- Interruptor de desconexión de batería
- Monitor de consumo de combustible
- Pantalla protectora del radiador enfriador de aceite/interenfriador
- Paquete tropical
- Parada de emergencia del motor
- Puerto de muestra de aceite del motor
- Ralentí automático
- Reducción catalítica selectiva (SCR)
- Sistema de administración de combustible
- Sistema de calentamiento automático
- Turboalimentador VGT
- Ventilador de enfriamiento

SISTEMA HIDRÁULICO

- Aceite hidráulico de larga duración (5000 horas)
- Ahorro de energía
- Asistencia de retracción del cucharón
- Bombas hidráulicas controladas electrónicamente
- Configuración de herramienta auxiliar (memoria)
- Control de caudal auxiliar
- Enfriador de aceite
- Giro libre
- Incremento de potencia
- Indicación de presión en monitor
- Indicador de restricción del filtro hidráulico

- Limitación de desplazamiento de bomba en punto muerto
- Palancas de control precableadas para sistema hidráulico auxiliar
- Pedal único de control de propulsión
- Presión auxiliar de la bomba
- Prioridad automática de giro
- Puerto de muestra de aceite hidráulico
- Regeneración de brazo
- Regeneración de pluma
- Tabique cortafuego
- Válvula amortiguadora de accesorio
- Válvula auxiliar
- Válvulas anticorrimiento
- Velocidad asistida de brazo (caudal de 2 bombas)
- Velocidad asistida de pluma (caudal de 2 bombas)

TREN DE RODAJE

- Bastidor en forma de X
- Cadena de oruga reforzada
- Cadena de oruga sellada
- Cáster de bastidor (protección giratoria)
- Garras de acero de 3 barras de 600 mm (23,6 in)
- Guía de oruga central (doble)
- Peldaños
- Puntos de amarre (puntos de sujeción)
- Tren de rodaje largo

ESTRUCTURA SUPERIOR

- Argollas de levante para contrapeso
- Barandillas de protección ISO
- Caja de herramientas con cerradura
- Cáster del depósito de combustible
- Protección inferior
- Protección inferior central (sobre válv. ctrl. ppal.)
- Luces de trabajo (pluma y caja de herramientas)
- Tapa de combustible y puertas de servicio con mecanismo de bloqueo

ACCESORIO

- Sección de la pluma principal de 21' 2" (6,45 m)
- Banco de lubricación remoto
- Luz de trabajo de la pluma
- Pasadores cromados
- Retenedores de pasadores de goteo
- Soportes de tubería auxiliar
- Varillaje de cucharón de servicio pesado

EQUIPO OPCIONAL

CABINA

- Asiento con suspensión neumática SCM
- Kit de luces LED para cámara lateral (1)
- Luces LED para cámara trasera (2)
- Luz de cabina (2 LED)
- Protector delantero (OPG 1,2)
- Protector para cabeza FOPS (nivel 2)

SISTEMA HIDRÁULICO

- Controles hidráulicos proporcionales
- Seleccionador de patrón de control (2 vías)
- Válvula de protección contra rotura de manguera

OPCIONES HIDRÁULICAS

AUXILIARES

- Auxiliar de acción simple con palancas multifunción proporcionales
- Auxiliar multifunción con control de ajuste de presión en cabina
- Auxiliar multifunción con palancas multifunción proporcionales
- Auxiliar secundario con palancas multifunción proporcionales

TREN DE RODAJE

- Garras de acero de 3 barras de 800 mm (31,5" in)
- Garras de acero de 3 barras de 700 mm (27,5" in)
- Guía de oruga central (full)

ESTRUCTURA SUPERIOR

- Plataforma externa
- Protección para paragolpes de caucho

ACCESORIO

- Brazo de 7' 3" (2,21 m)
- Brazo de 8' 8" (2,63 m)
- Brazo de 10' 8" (3,25 m)
- Brazo de 13' 3" (4,04 m)

Tamaños de cucharón

Fabricante	Tipo de cucharón	Capacidad colmada SAE		Ancho de borde exterior		Peso		Cantidad de dientes	Largo del Brazo			
		(m³)	(y³)	(mm)	(in)	(kg)	(lbs)		2,21m	2,65m	3,25m	4,04m
Sumitomo	HD	2,10	2,61	1708	67	1860	4101	5	M	M	L	N/D
ESCO	STD	0,96	1,26	762	30	1046	2306	4	H	H	H	H
		1,22	1,59	914	36	1141	2516	4	H	H	H	H
		1,47	1,92	1067	42	1264	2786	5	H	H	H	H
		1,72	2,25	1219	48	1341	2956	5	H	H	H	M
		1,98	2,59	1372	54	1463	3226	6	H	H	M	L
		2,24	2,93	1524	60	1540	3396	6	H	M	L	L
	HD	0,93	1,22	762	30	1309	2886	4	H	H	H	H
		1,18	1,54	914	36	1420	3131	4	H	H	H	H
		1,42	1,86	1067	42	1569	3459	5	H	H	H	H
		1,67	2,19	1219	48	1680	3704	5	H	H	H	L
		1,93	2,53	1372	54	1828	4031	6	H	M	L	L
		2,19	2,86	1524	60	1938	4273	6	H	L	L	L
	XD	0,93	1,22	762	30	1388	3059	4	H	H	H	H
		1,18	1,54	914	36	1516	3342	4	H	H	H	H
		1,42	1,86	1067	42	1664	3669	5	H	H	H	H
	DITCH	1,67	2,19	1219	48	1807	3983	5	H	H	H	L
1,68		2,20	1829	72	1378	3037	0	H	H	H	H	

Código de aprobación para combinaciones de brazo/cucharón

- H..... Material pesado (hasta 1 999 kg/m³)
- M..... Material mediano (hasta 1 602 kg/m³)
- L..... Material liviano (hasta 1 198 kg/m³)
- N/C..... No corresponde

- STD..... Placa de servicio estándar
- HD..... Placa de servicio pesado
- XD..... Placa de servicio extremo
- DITCH..... Cucharón para zanja



Link-Belt

Link-Belt EXCAVATORS

LBX Company
es.lbxco.com

Hecho en USA 07/2024 #LBX2511-ES

LBX® y Link-Belt® son marcas registradas. Copyright 2024. Todos los derechos reservados. Mejoramos constantemente nuestros productos, por lo que nos reservamos el derecho a modificar diseños y especificaciones.